

# Содержание

<i>Введение</i> .....	6
<b>1</b> Дудлинг и нудлинг .....	10
<b>2</b> Рисуем новую реальность .....	37
<b>3</b> Искажаем правду .....	59
<b>4</b> Визуализация идей .....	79
<b>5</b> Рассказывание историй .....	97
<b>6</b> Исследование узора .....	121
<b>7</b> Майнинг- культура .....	142
<b>8</b> Исследование тем .....	165
<i>Заключение</i> .....	187
<i>Глоссарий</i> .....	188
<i>Об авторе</i> .....	190

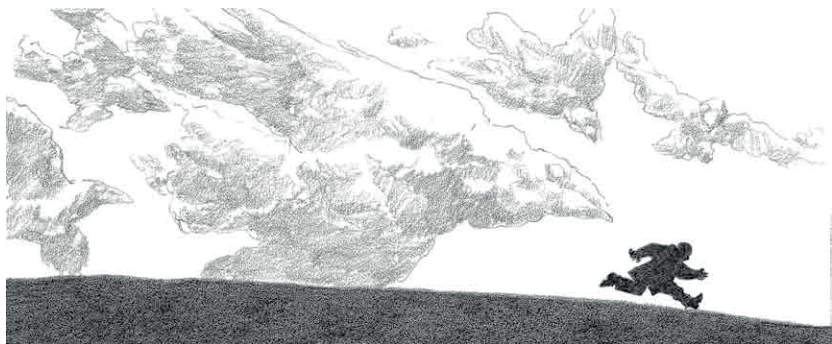
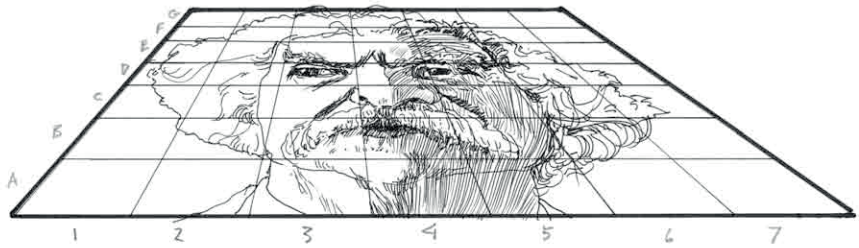
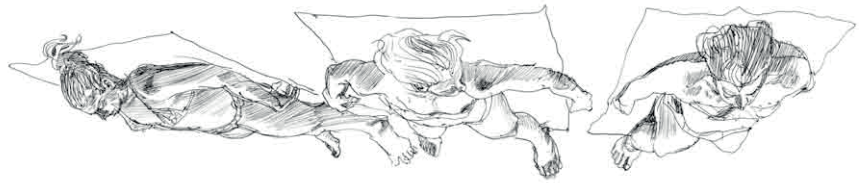

# ВВЕДЕНИЕ

Когда художника Джаспера Джонса попросили описать творческий процесс, он сказал: «Это элементарно: вы просто берете что-то и что-нибудь с ним делаете, потом еще что-нибудь с ним делаете — и так до тех пор, пока у вас что-нибудь не получится».

Одной фразой Джонс обобщил все, что я узнал о креативности за 60 с лишним лет занятий художественным творчеством, и в этой книге мы займемся исследованием того, что значит «брать что-то и что-нибудь с ним делать». Надеюсь, это стимулирует ваше воображение и расширит границы творческих возможностей.

Я рассматриваю образное рисование в самом широком контексте. Оно означает не только рисование образов «из головы», но также искажение, абстракцию и дудлинг. Кроме того, образное рисование может включать в себя создание необычных комбинаций, выстраивание связей между несовместимыми предметами или просто рисование по памяти. И конечно же, оно включает в себя создание креативных образов вещей, которые вы собираетесь нарисовать.

Мы привыкли считать воображение и креативность врожденными качествами, присущими узкому кругу людей. На самом деле эти качества проявляются только в действиях, в том, что и как вы делаете. Проще говоря, воображение — это то, что вы создаете у себя в голове, а творчество — то, что вы создаете на бумаге. Существуют ли какие-либо правила организации творческого процесса? Если рассматривать правило как некое обязательное требование, то, пожалуй, нет. Но давайте не путать правила с принципами. На мой взгляд, есть ряд полезных принципов, знание которых помогает реализовать внутренний творческий потенциал. Первый из них уже сформулировал Джаспер Джонс: **Креативность проявляется в действиях.**

Чтобы креативно рисовать, не нужно быть семи пядей во лбу, знать теории креативности и даже иметь гениальные идеи. Как правило, идеи появляются в процессе рисования. Так что не ждите «озарения», а начинайте с простых идей — гениальные появятся позже. Сделаем это нашим вторым принципом: **Креативность начинается с простых идей.**

Непременное условие творческого процесса — это увлеченность своей работой. Когда вы увлечены — с головой погружены в работу, — то переноситесь из будущего в настоящее. Отсюда вы-

текает наш третий принцип: **Креативность живет в настоящем.**

Как опытные, так и начинающие художники часто испытывают разочарование, когда образ, созданный на бумаге, расходится с воображаемым. Навыки редко поспевают за игрой разума, и это характерно для большинства людей. Исправить ситуацию можно двумя способами. Во-первых, много рисовать — очень много. (Можете также воспользоваться моей предыдущей книгой «Ключи к искусству рисунка», в которой представлены техники по развитию базовых навыков рисования.) Это позволяет сформулировать четвертый принцип творчества: **Креативность развивается с практикой.**

Второе, что можно сделать, — это свести свои критические суждения к конкретным практическим вещам: тени, пропорции, шаблоны и т. д. Общая самокритика здесь не поможет. Избегайте завуалированных самоуничижительных высказываний типа «Творческой личностью нужно родиться», «Одним людям это дано, другим нет», «У меня нет никаких идей», «У меня много идей, но я не умею рисовать, чтобы их выразить». Это подводит нас к следующему принципу: **Креативность обратно пропорциональна критике и самокритике.**

Я всегда поощряю свободу творчества, но при этом подчеркиваю, что воображение требует определенной доли конкретики. Так, если я скажу вам: «Представьте что-нибудь», то это может вызвать у вас разброс мыслей. Но если я расскажу вам о стране, где живут одни собаки — работают в полиции, заседают в Верховном суде, летают в космос и т. п., — вы сразу же представите себе эту картину. В школе я никогда не любил задания «Нарисуйте все, что вам хочется». Я терялся в возможностях. Моему разуму не за что было зацепиться, он не знал, какую проблему нужно решить. Этот опыт научил меня раннему и интуитивному пониманию значимости ограничений. В действительности, как бы парадоксально это ни звучало, ограничения дают больше свободы. Они активируют воображение. Опытные художники умеют устанавливать свои собственные ограничения. Вы тоже этому научитесь, но нужно понимать, что все приходит со временем. Итак, следующий принцип: **Креативность любит конкретику и ограничения.**

Креативность во многом похожа на счастье. Она проявляется, когда вы о чем-то думаете. По-

ясню, что я имею ввиду. Представьте, что вы сидите в комнате с альбомом в руках. Вы горите желанием творить. Ваш карандаш застыл в воздухе. Ваша энергия сфокусирована. Вы полны решимости. Но ничего не происходит. Почему? Потому что вы просто хотите быть креативными. Это цель, но не действие. Цели касаются будущего. Действия происходят в настоящем. Теперь представьте себя по-другому. Вы задумали какой-то проект и поставили перед собой конкретную задачу, например, попробовать соединить два предыдущих наброска в один рисунок. Правила могут показаться простыми, но они открывают безграничные возможности. Когда проект перестает быть просто целью и обретает конкретную направленность, креативность переносится из будущего в настоящее и расцветает, как прекрасный цветок. Принцип: **Креативность проявляется в процессе экспериментирования, манипуляций и исследования.**

Исходя из этого, проекты данной книги представлены в виде задач. Они содержат те или иные ограничения, но при этом оставляют достаточно пространства для маневра. Если во время работы над одним из этих проектов вы найдете абсолютно новое оригинальное решение, это только приветствуется. Принцип: **Креативность предполагает наличие плана и желания от него отойти.**

Большая часть книги посвящена стратегиям, таким как создание аддонов и спин-оффов, реверсирование, последовательное изменение и повторение — с различными вариациями. Эти стратегии основаны на использовании своих работ в качестве исходного материала для дальнейшего творчества. Другими словами, рисунок часто является только первой стадией творческого процесса.

В процессе написания книги до меня вдруг дошло, что некоторые из предлагаемых в ней техник (зеркальное изображение, искажение и увеличение) можно, не напрягаясь, выполнить на компьютере. Несмотря на это, я призываю вас выбрать более кропотливый — и креативный — путь и делать все рисунки от руки. Это не только развивает навыки рисования, но и дает более творческие, «с изюминкой», результаты. Я являюсь ярким сторонником «корявости» — создания вещей несколько несовершенного качества.

Такая обширная тема, как эта, требует от автора некоторой скромности. Идеи, изложенные в данной книге, необязательно новы, но для меня некоторые из них стали настоящим открытием. Как любой преподаватель, я хочу поделиться с вами тем, чему научился у других, а также собственным опытом занятий изобразительным искусством. Я убежден, что принципы и проекты этой книги помогут вам найти новый, креативный подход к работе. Примеры, приведенные мною и моими коллегами, предназначены исключительно для оживления текста, а не для того, чтобы показать вам, «как надо делать». В конце концов, лучший способ что-то сделать — сделать это по-своему.

Материал в книге изложен по степени возрастания сложности, то есть от простого к сложному. Более ранние проекты содержат четкие инструкции и ограничения, заключительные предоставляют больше возможностей для творческого полета. Хотя такая последовательность изложения материала кажется мне наиболее логичной, я верю в интуицию и оставляю за вами полную свободу выбора в работе над этой книгой.

# Генерирование и трансформация идей

Генерирование и трансформация идей

Чтобы эффективно творить, нужно отличать первоначальный импульс (я называю его генерированием) от последующих манипуляций, которые я называю трансформацией. Вот как это работает. Сначала я делаю эскиз, или дудл, а потом экспериментирую с различными идеями, чтобы превратить оригинал — копируя или перерисовывая его с какими-то изменениями — во что-нибудь удивительное или необычное. Я убежден, что разделение процесса генерирования и трансформации идей на два отдельных этапа имеет большую практическую значимость, поэтому многие упражнения книги структурированы именно таким образом. Проще говоря, генерирование — это создание эскиза, а трансформация — его преобразование в более совершенный и законченный образ.

Переход от генерирования к трансформации часто требует перерисовки всего оригинального наброска или его части. Это можно сделать несколькими способами: просто скопировать оригинал от руки; приложить оригинал к оконному стеклу, наложить сверху

чистый лист бумаги и обвести все видимые линии; сделать ксерокопию и, наконец, купить или изготовить световой короб для копирования рисунков (лайтбокс).

Чтобы извлечь максимальную пользу от работы над этой книгой, я рекомендую последнюю из этих опций. Лайтбокс может стать незаменимым инструментом для творчества или просто полезным обучающим устройством, чем-то вроде дополнительных колес для начинающего велосипедиста. В любом случае преимущества от использования лайтбокса стоят затраченных на его изготовление усилий. Лайтбокс — это короб с прозрачной крышкой из органического стекла или толстого пластика и внутренней подсветкой. Его можно купить в художественном магазине, но гораздо дешевле изготовить самому. Вот простая модель такого приспособления, которая замечательно справляется со своими функциями. Даже я, совсем не «рукастый» товарищ, соорудил ее без особого труда.

**1** Сделайте деревянную раму с местом для переносного светильника.

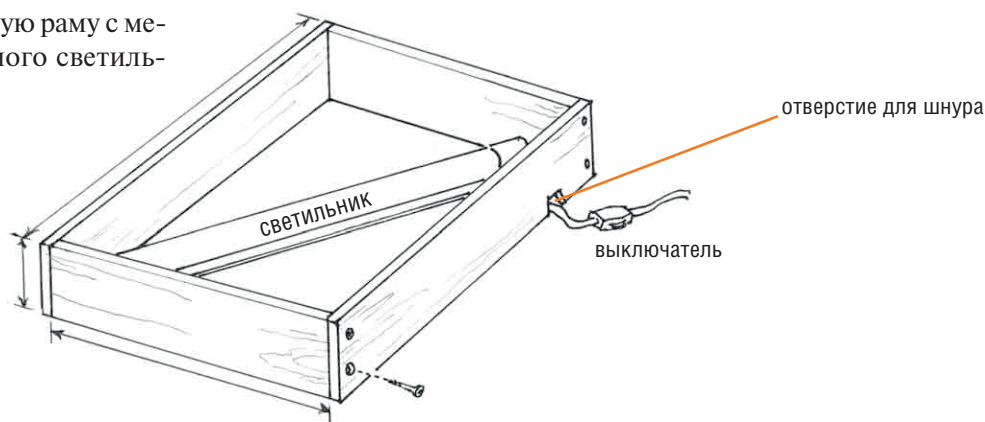

**2** Накройте раму плексигласом (органическим стеклом). Сверху положите лист кальки и приклейте его по краям — у вас получится полупрозрачная рабочая поверхность.

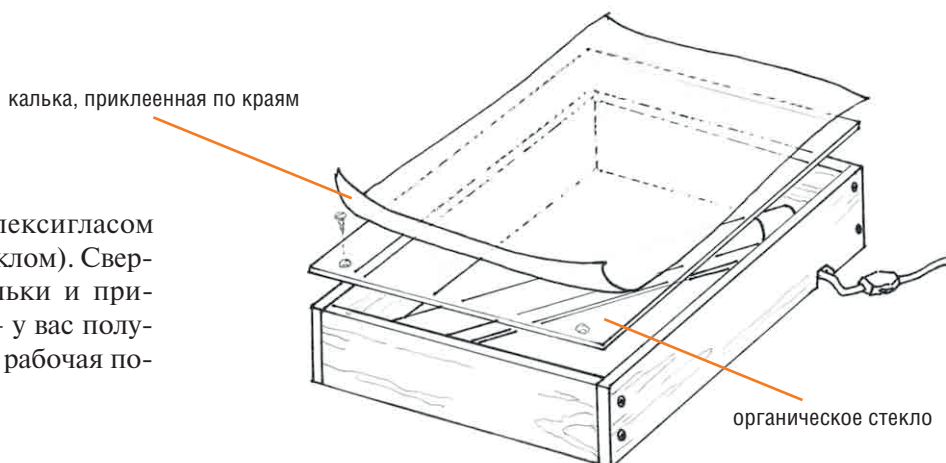



Вот лишь некоторые способы полезного применения лайтбокса.

**ПЕРЕРИСОВКА ОРИГИНАЛА  
ДЛЯ СОЗДАНИЯ АЛЬТЕРНАТИВНЫХ  
ВЕРСИЙ**

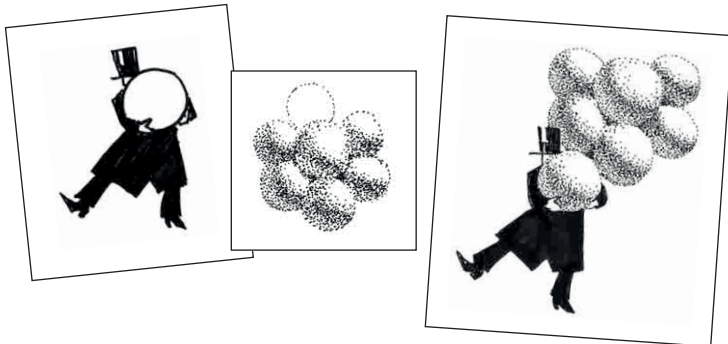
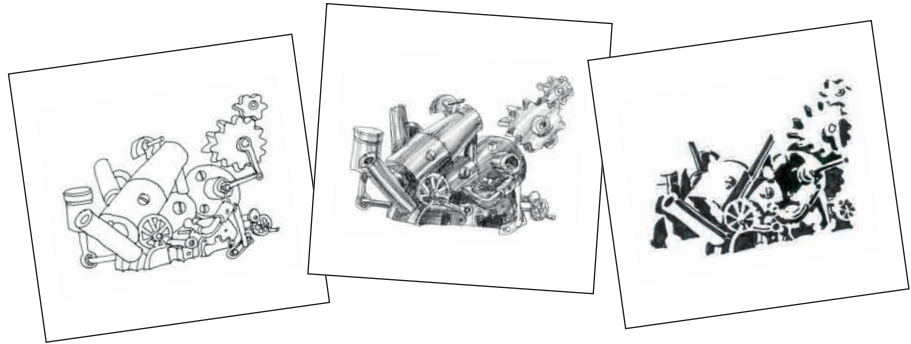

**КОМБИНИРОВАНИЕ НЕСКОЛЬКИХ ИЗОБРАЖЕНИЙ**

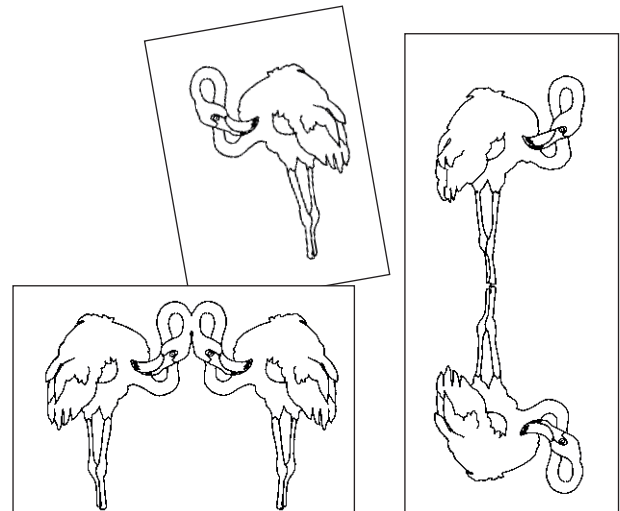
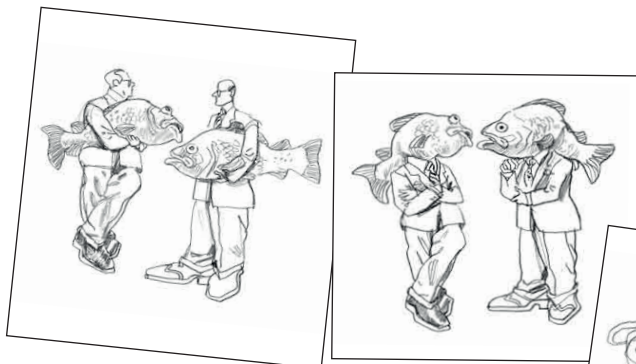

**ОБРАТНОЕ (ЗЕРКАЛЬНОЕ) ИЗОБРАЖЕНИЕ**

**РЕДИЗАЙН РИСУНКА ПУТЕМ ПЕРЕМЕЩЕНИЯ  
ОТДЕЛЬНЫХ ЭЛЕМЕНТОВ**

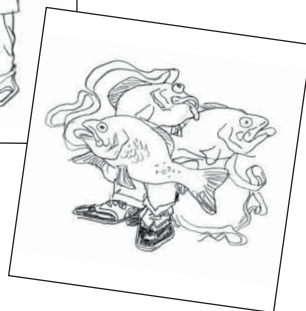

Процесс генерирования и трансформации — «место встречи» рисования и воображения — лежит в основе этой книги. Этот тандем поощряет использование собственных рисунков для создания новых и более креативных работ. Наброски, которые вы делаете в своем блокноте — это не просто зарисовки, а трамплины для новых возможностей. Сейчас вы, возможно, этого не видите. Часто это происходит месяцы спустя, когда люди просматривают свои старые альбомы — и вдруг самый незначительный набросок становится источником творческого вдохновения и образных трансформаций. Такое случается.

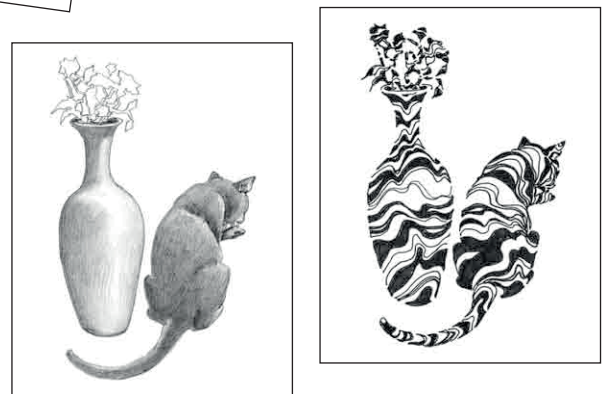

**ЭКСПЕРИМЕНТИРОВАНИЕ С СОХРАНЕНИЕМ  
ОРИГИНАЛА**

# 1 Дудлинг и нудлинг

- Генерирование и трансформация ■ Дудлинг ■ Нудлинг
- Рисование букв и цифр ■ Создание иконок ■ Смешивание и подгонка

## ПРИНЦИПЫ ДУДЛИНГА

1. Отключите внутреннего критика. Дудлинг — это не искусство. Дудлинг — это дудлинг.
2. Разнообразьте свои дудлы. Большинство людей постоянно рисуют одни и те же вещи. Пришло время расширить свой репертуар.
3. Практикуйтесь. Каждый новый навык требует осознанного освоения. Через какое-то время он закрепляется в подсознании и становится автоматическим — тогда и начинается дудлинг.
4. Рисуйте на старых конвертах и прочей макулатуре, а не на «красивой» бумаге. Вы будете чувствовать себя более раскованными и готовыми к экспериментам.
5. Храните свои дудлы в большом конверте. Время от времени просматривайте их, отбирайте самые интересные или необычные и складывайте в другой конверт. Это будет ваш исходный материал для дальнейшей работы.

Дудлингом занимается большинство из нас. Разговаривая по телефону или сидя на совещании, мы машинально рисуем какие-нибудь закорючки, геометрические фигуры или образы. Тот факт, что мы можем заниматься этим параллельно с другими делами, свидетельствует о том, что дудлинг не требует большого расхода мыслительной энергии. Мы спонтанно двигаем карандашом и не беспокоимся о том, как выглядят наши дудлы. Бегуны и теннисисты называют такое спокойное, спонтанное и свободное от критики состояние ума «быть в ударе». Это лучшее состояние для занятий творчеством.

В этой главе я представляю двухэтапный процесс, который поможет вам раскрыть свои природные творческие способности и начать творить. Я называю его «дудлинг и нудлинг», а если точнее — «дудлинг, а затем нудлинг».

Первый этап — дудлинг — это стадия генерирования идей. Создать дудл (эскиз) — значит набросать что-нибудь на бумаге, каким бы сырым, незавершенным или простым это ни было.

Второй этап, который я называю «нудлингом», — это стадия трансформации дудла. «Нудлинг» — старый художественный термин. «Нудлерами» называли художников-иллюстраторов, проявлявших особую любовь к точности и детализации, о которых говорили: «Он может нудлить, как сумасшедший» или «Не нудли это до фанатизма». Нудлинг включает такие приемы, как ретуширование, вырисовывание, реверсирование, повторение и др., которые детализируют, совершенствуют или радикально изменяют оригинальный эскиз.

Разделяя эти две функции, вы обнаружите, что они отличаются подходами и техниками. Эту разницу можно реально ощутить при переходе от дудлинга к нудлингу. Дудлинг — это просто игра воображения, часто произвольная и бесцельная. Нудлинг подчиняется определенным правилам и предполагает ряд последовательных шагов. Эти шаги могут быть достаточно простыми, но они часто дают поразительные результаты.

# Двухэтапный процесс дудлинга и нудлинга

Двухэтапный процесс дудлинга и нудлинга

Швейцарский художник Поль Кли иногда начал рисовать, перемещая карандаш в свободной, полупроизвольной манере, — он называл это «вывести линию на прогулку». Давайте рассмотрим эту идею на простом примере.

## 1 ДУДЛИНГ

Возьмите карандаш и позвольте ему перемещаться в любом направлении, но в итоге он должен вернуться к исходной точке, образовав контур какой-нибудь фигуры. Дудл, полученный в результате этой «прогулки», может выглядеть примерно так.

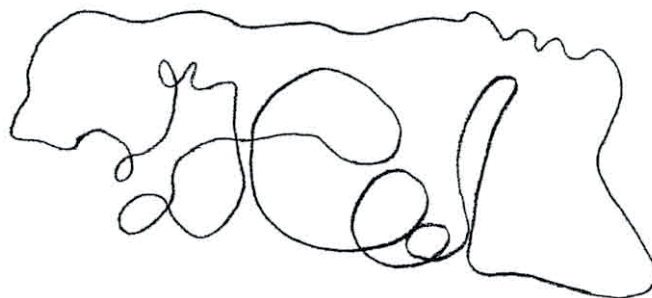

## 2 НУДЛИНГ

Далее вы «украшаете» свой исходный дудл в непринужденной, но контролируемой манере. Это можно сделать с помощью различных техник, примеры которых приводятся на этой и следующей странице.

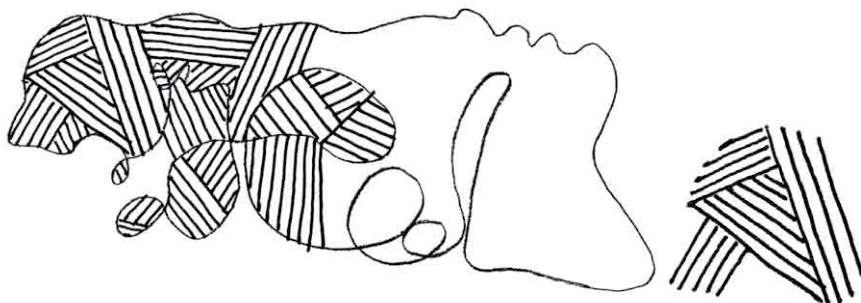

### ШТРИХИ

Прямые параллельные линии, расположенные под разными углами.

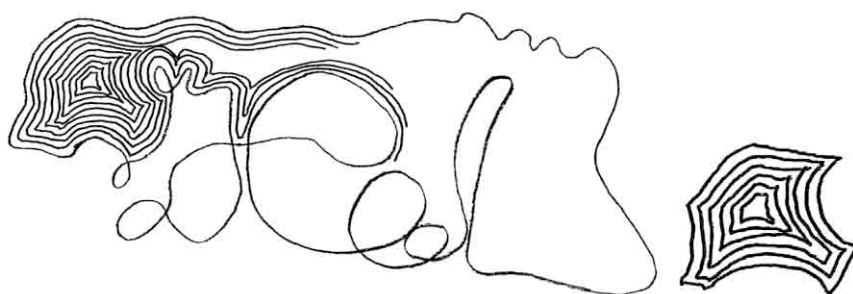

### КОНЦЕНТРИЧЕСКИЕ КРУГИ

Линии, параллельные внешнему краю дудла; концентрические формы, уменьшающиеся по направлению к центру.

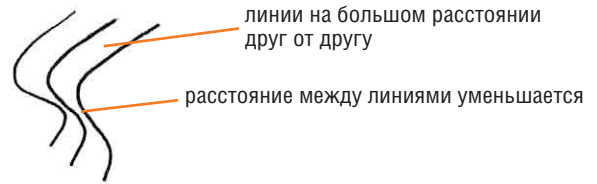
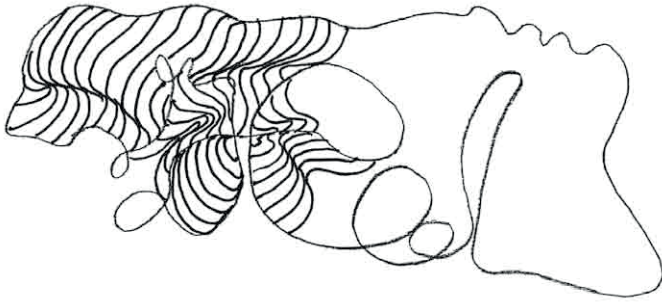

### ВОЛНЫ

Полупараллельные линии, которые рисуются изящными изгибами, при этом расстояние между ними постоянно уменьшается, что создает 3D-эффект.

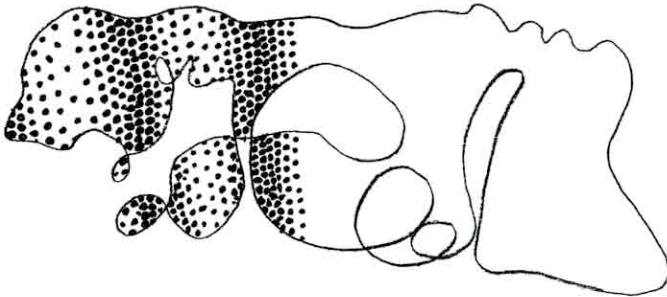

### ТОЧКИ

Точки, выполненные рядами или другими паттернами на разном расстоянии друг от друга.

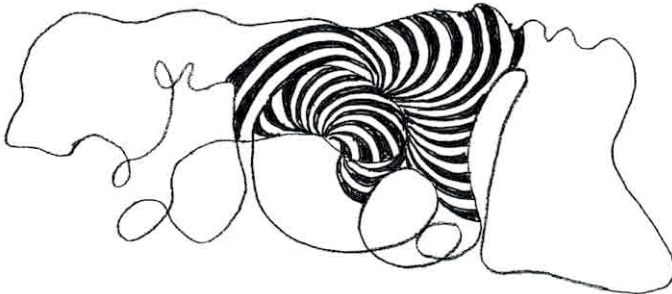

### ВЕРТУШКА

Полосы, расходящиеся от одной точки на контуре каждой формы и закрасненные по типу «зебры».

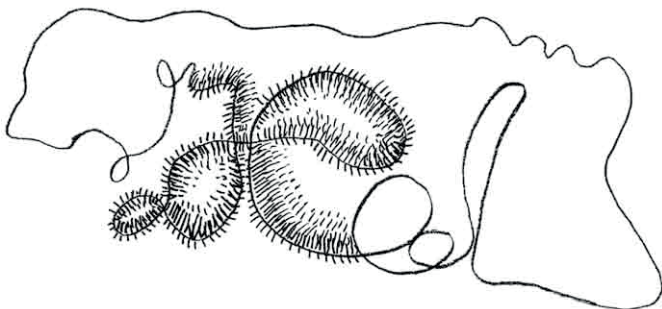

### КАКТУС

Параллельные короткие штрихи и черточки по обеим сторонам каждой линии.



## РАЗНИЦА МЕЖДУ ДУДЛИНГОМ И НУДЛИНГОМ

Это два разных этапа творческого процесса. Дудлинг — это свободное, непринужденное, спонтанное, энергичное и фрагментарное творчество. Стадия нудлинга часто предполагает контролируемое, терпеливое, механическое, повторяющееся и завершённое действие. Но эти категории можно соединить в один взаимосвязанный процесс.

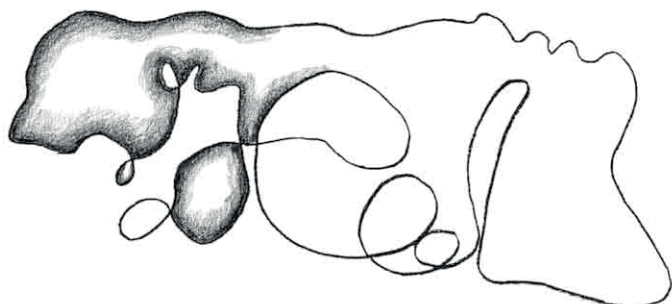

внешний контур  
(более темный)



внутренний контур  
(более светлый)

### ЗАТЕНЕННЫЙ КОНТУР

Контур формы плавно затушевывается мягким черным карандашом: чем сильнее нажим — тем темнее штрих.

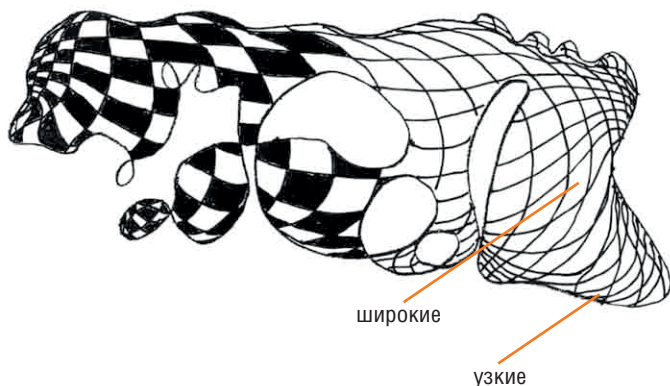

широкие

узкие

### РАСТЯНУТАЯ ШАХМАТНАЯ ДОСКА

Полупараллельные линии (вертикальные и горизонтальные) образуют закругленные ряды; квадраты через один закрашиваются в черный цвет.



верхние области

нижние области

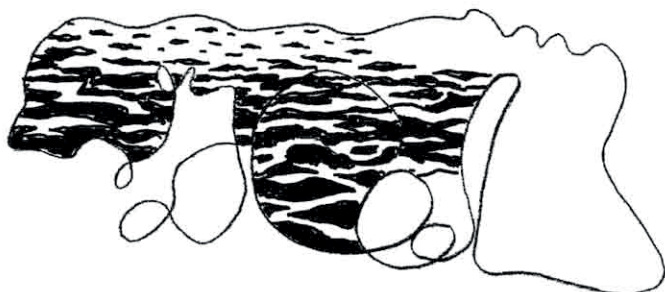

### ВОДА

Неправильные вытянутые формы, сужающиеся по краям, постепенно становятся все меньше и меньше, создавая эффект глубины.

## Упражнение

# 1

### Выведи линию на прогулку

Выполните шесть таких гуляющих дудлов и убедитесь в том, что линия вернулась к исходной точке. Затем раскрасьте каждый дудл с помощью одной из техник нудлинга. Можете воспользоваться примерами из книги или изобрести собственные, абсолютно непохожие на них, алгоритмы.

# Нудлинг как способ трансформации дудла

Нудлинг как способ трансформации дудла

Слово «трансформация» предполагает значительное изменение — подобное превращению гусеницы в бабочку. Это изменение происходит в процессе нудлинга. Ключ к успеху — в двухэтапном процессе: вы начинаете с дудла (исходных каракуль, линий, формы или узора), а затем с помощью алгоритмов, приемов и счастливых случайностей нудлинга превращаете его в более совершенный рисунок.

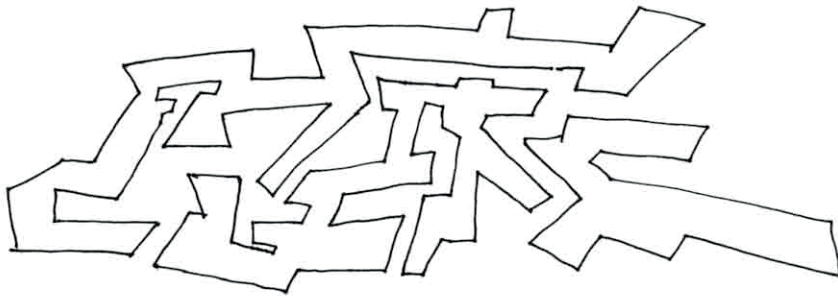

## ДУДЛ

Давайте назовем этот дудл, состоящий из прямых линий и угловатых форм, Лабиринтом.

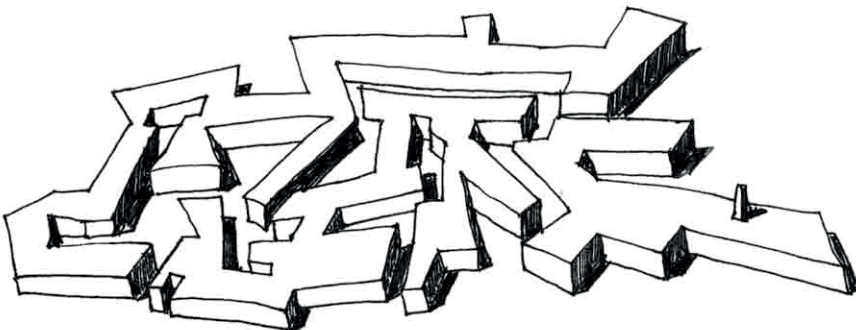

## НУДЛ

Придадим формам объем и закрасим все боковые грани. Добавим падающие тени. Получился объемный Лабиринт. Дудлинг и нудлинг — это два отдельных этапа, выполняющих различные функции: дудлы рисуются бессознательно и спонтанно, в то время как нудлы требуют более осознанного, продуманного подхода. Когда вы начинаете рисовать дудл, необязательно думать о том, что вы собираетесь с ним сделать. В действительности лучше об этом не думать.

## СОЗДАНИЕ ТРЕХМЕРНОГО ИЗОБРАЖЕНИЯ

Вот пример техники нудлинга по созданию трехмерной фигуры из двухмерной.

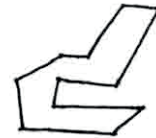

Начните с геометрической фигуры.



Нарисуйте в каждом углу вертикальные линии...

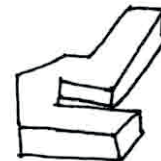

Соедините вертикальные линии...



Закрасьте боковые грани с одной стороны...



и добавьте падающую тень.